

Zylinder-Hebelschlösser, Druckzylinder

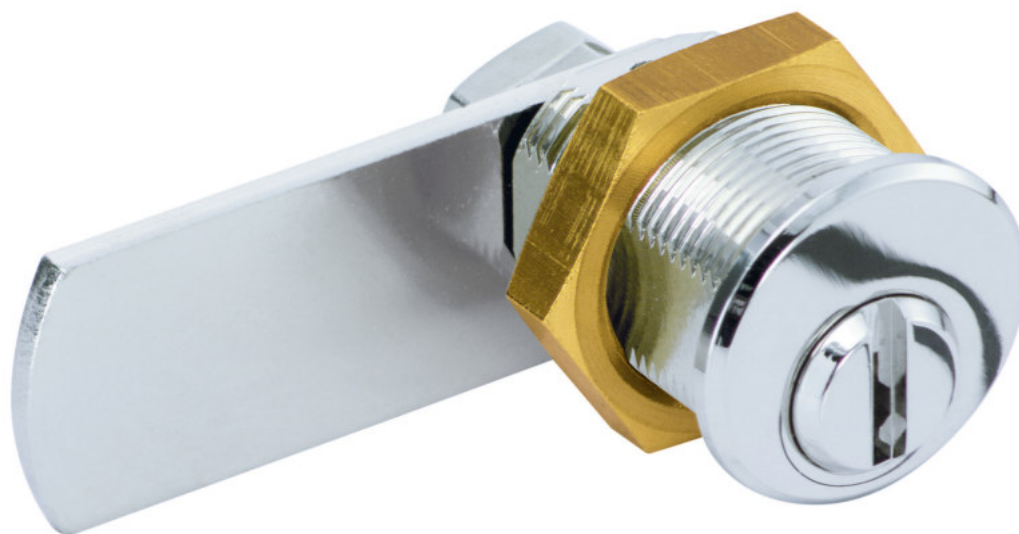

Kapitel 4





Form A

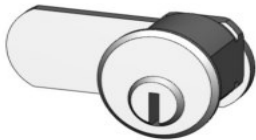

2646.00002	
	
Für alle Schließwege (1/2/3/4/5/6/7 und 8)	

Form A



2740.40102	2740.40202
	
Für Schließweg 1/2/5 und 6	Für Schließweg 3/4/7 und 8

Form A

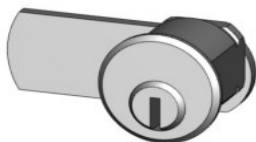

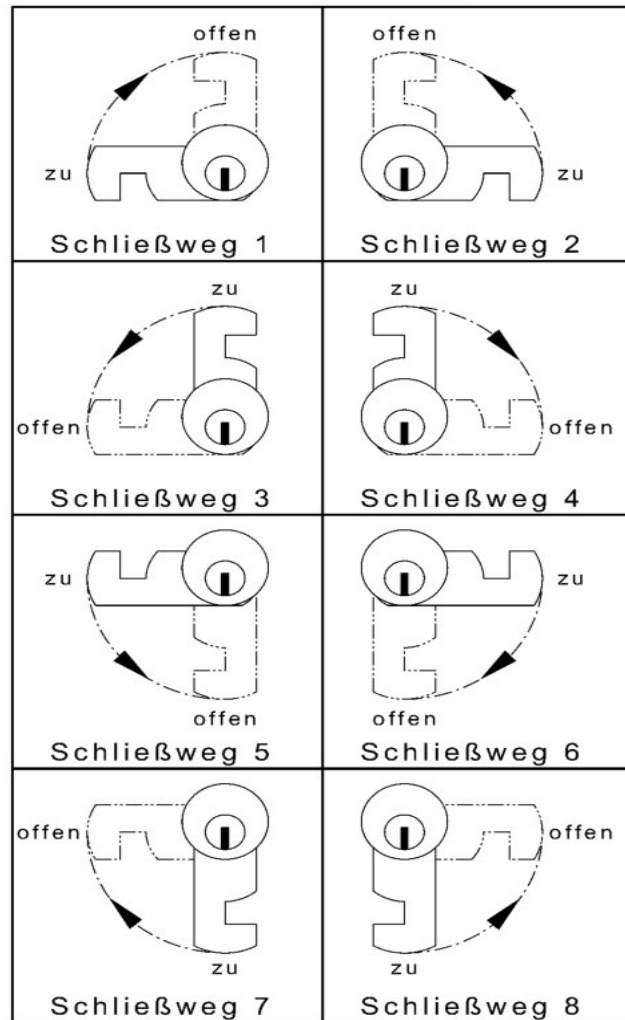

2660.40002	2640.40002
	
Für alle Schließwege (1/2/3/4/5/6/7 und 8)	

Schließwege



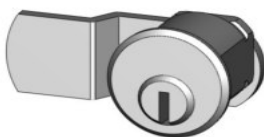

Form B



2641.40102	2641.40202
	
Für Schließweg 1/2/5 und 6	Für Schließweg 3/4/7 und 8

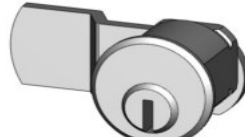

Form C



2641.40202	2641.40102
	
Für Schließweg 1/2/5 und 6	Für Schließweg 3/4/7 und 8



Form L



2644.40102	2644.40202
	
Für Schließweg 1/3/6 und 8	Für Schließweg 2/4/5 und 7

Form E



2643.40102	2643.40202
	
Für Schließweg 1 und 3	Für Schließweg 2 und 4

Form M

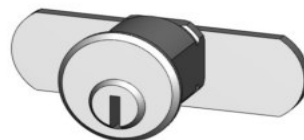

2645.60002

Für alle Schließwege (1/2/3/4/5/6/7 und 8)



Artikel 2928

Hebelzylinder ohne Schließzwang; Durchmesser 28mm; bis zu 6 Stifzuhaltungen; Schließanlagen möglich; mit Außengewinde; für Holz- und Stahlkonstruktionen; Schließbewegung 360°; 2 Schlüssel; Schlüssel in geöffnetem und geschlossenem Zustand abziehbar; Zylinder aus Messing poliert vernickelt

Artikel 2936

Hebelzylinder mit Schließzwang; Durchmesser 28mm; bis zu 6 Stifzuhaltungen; mit Außengewinde; für Holz- und Stahlkonstruktionen; Schließbewegung 360°; 2 Schlüssel; Schlüssel nur im geschlossenen Zustand abziehbar; Zylinder aus Messing poliert vernickelt

Artikel 2643

Schließhebel; Stahl vernickelt

2928 Zubehör (inkl.)

- 1 x 2620 Mutter M21
- 2 x 2621 Mutter M10
- 1 x 2630 Halteplatte
- 1 x 2639 Mitnehmerscheibe
- 1 x 2643 Schließhebel

Seite 04.3

2928 Zubehör (sep.)

- 1 x 2920 Ausgleichsring
- 1 x 2607 Zubehörset Glastüren für Zylinder

Seite 15.10
Seite 04.4

2936 Zubehör (inkl.)

- 1 x 2620 Mutter M21
- 1 x 2621 Mutter M10
- 1 x 2630 Halteplatte
- 1 x 2640 Schließhebel

Seite 04.15

2936 Zubehör (sep.)

- 1 x 2920 Ausgleichsring

Seite 15.10

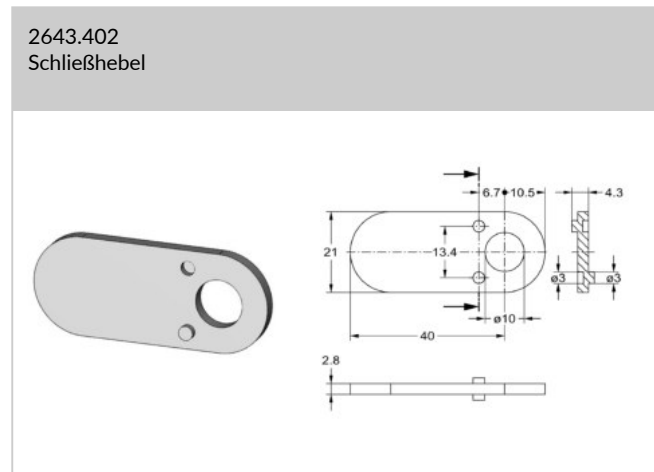
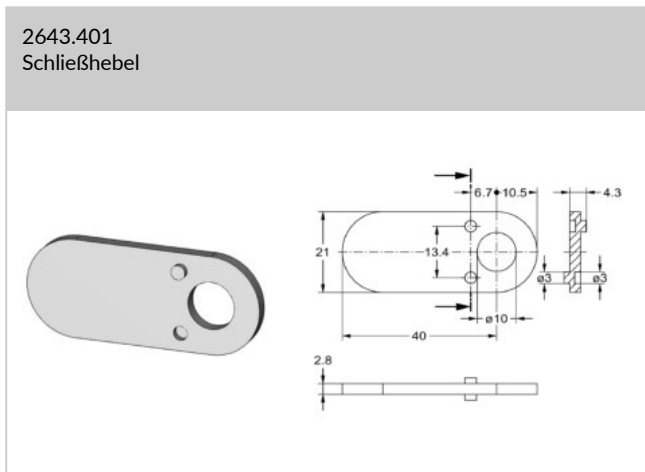
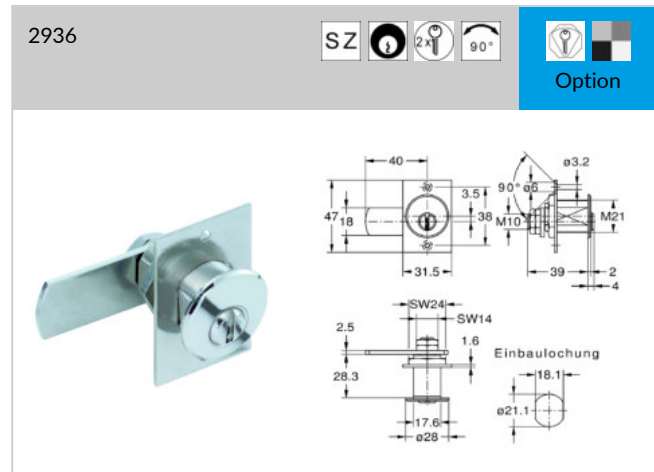
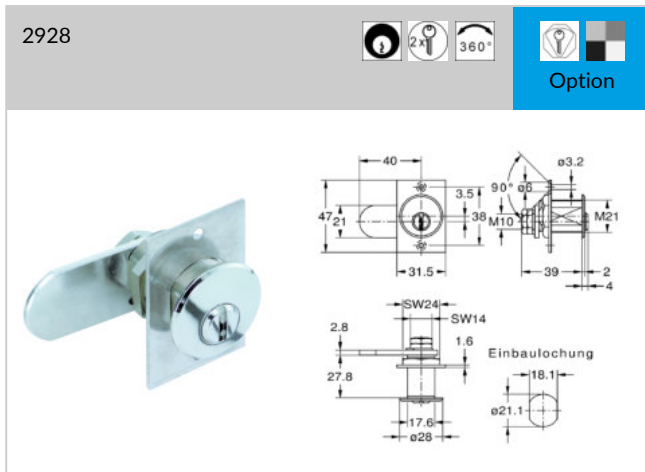

Artikel-Nr.	Schließweg	Schließweg (rechtes Schloss)	Schließweg (linkes Schloss)	Zylinderoberfläche	Form	Materialstärke	VE	Lagerware
2928.00103	1, 3			poliert vernickelt		1-21,5 mm	1 St	
2928.00203	2, 4			poliert vernickelt		1-21,5 mm	1 St	
2936.00103	1, 4, 6, 7			poliert vernickelt		1-21,5 mm	1 St	
2936.00203	2, 3, 5, 8			poliert vernickelt		1-21,5 mm	1 St	
2643.40102		1	3		E		10 St	
2643.40202		4	2		E		10 St	

Artikel 2931

Hebelzylinder mit Schließzwang; Durchmesser 25mm; Schließanlagen möglich; 5 Stifzuhaltungen; mit Außengewinde für Stahlkonstruktionen; Schließbewegung 90°; 2 Schlüssel; mit Schließzwang; Zylinder aus Messing poliert vernickelt

Artikel 2932

wie 2931, ohne Schließzwang; Schlüssel in geöffnetem und geschlossenem Zustand abziehbar

Artikel 2987

Hebelzylinder mit Schließzwang; Durchmesser 22mm; Schließanlagen möglich; 5 Stifzuhaltungen; mit Außengewinde für Stahlkonstruktionen; Schließbewegung 90°; 2 Schlüssel; mit Schließzwang; Zylinder aus Messing poliert vernickelt

Artikel 2607

Zubehörset für Glastüren bestehend aus Abdeckscheibe und Gummiring; für Gewinde M19 oder M21

**2931 Zubehör (inkl.)**

1 x 2620 Mutter M21
2 x 2621 Mutter M10
1 x 2640 Schließhebel
2932 Zubehör (inkl.)
1 x 2620 Mutter M21
2 x 2621 Mutter M10
1 x 2640 Schließhebel

Seite 04.15

Seite 04.15

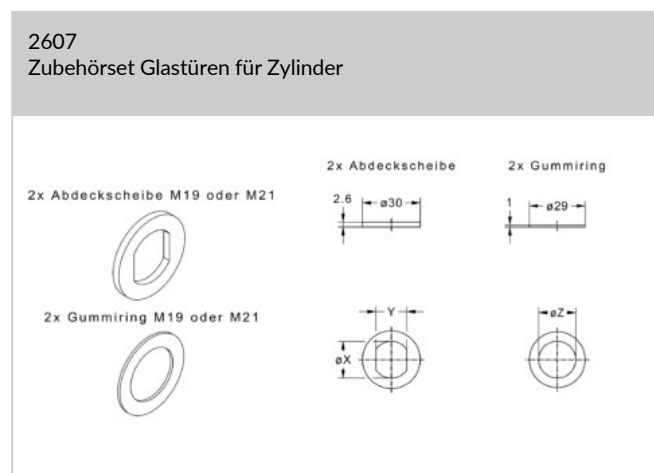
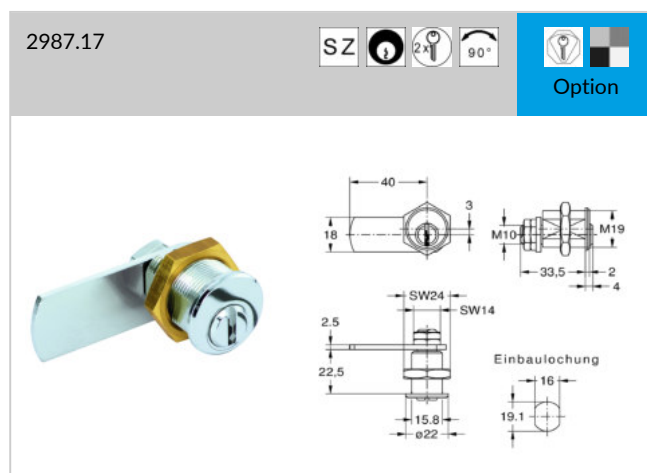
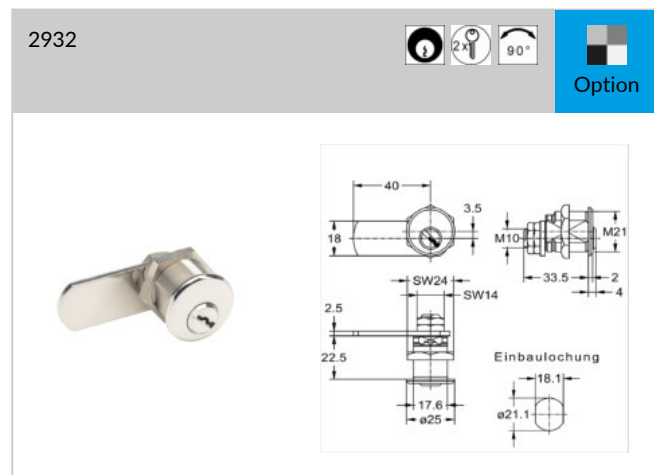
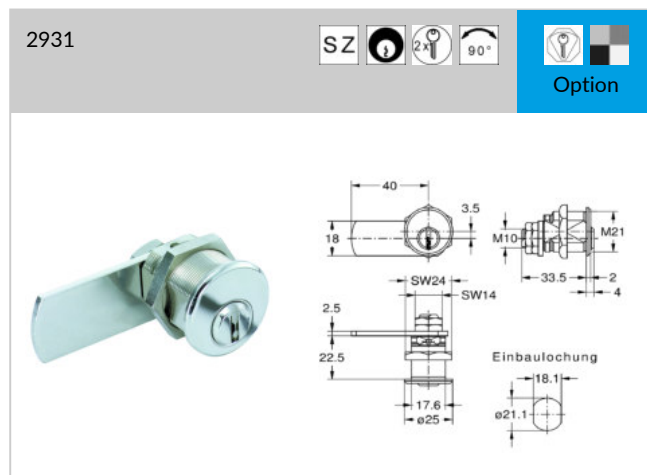

Artikel-Nr.	Gewinde	Maße X	Maß Y	Maß Z	VE	Lagerware
2607.19003	M19	19,2 mm	16 mm	19,2 mm	1 St	
2607.21003	M21	21,2 mm	18,1 mm	21,2 mm	1 St	



Artikel-Nr.	Schließweg	Zylinderoberfläche	Schließung	Materialstärke	VE	Lagerware
2931.00103	1, 4, 6, 7	poliert vernickelt	verschiedenschließend	1-18 mm	1 St	✓
2931.00103:BN.0101	1, 4, 6, 7	poliert vernickelt	BN0101	1-18 mm	1 St	✓
2931.00103:BN.0102	1, 4, 6, 7	poliert vernickelt	BN0102	1-18 mm	1 St	✓
2931.00103:BN.0103	1, 4, 6, 7	poliert vernickelt	BN0103	1-18 mm	1 St	✓
2931.00103:BN.0104	1, 4, 6, 7	poliert vernickelt	BN0104	1-18 mm	1 St	✓
2931.00103:BN.0105	1, 4, 6, 7	poliert vernickelt	BN0105	1-18 mm	1 St	✓
2931.00103:BN.0106	1, 4, 6, 7	poliert vernickelt	BN0106	1-18 mm	1 St	✓
2931.00103:BN.0107	1, 4, 6, 7	poliert vernickelt	BN0107	1-18 mm	1 St	✓
2931.00103:BN.0108	1, 4, 6, 7	poliert vernickelt	BN0108	1-18 mm	1 St	✓
2931.00103:BN.0109	1, 4, 6, 7	poliert vernickelt	BN0109	1-18 mm	1 St	✓
2931.00103:BN.0110	1, 4, 6, 7	poliert vernickelt	BN0110	1-18 mm	1 St	✓
2931.00203	2, 3, 5, 8	poliert vernickelt	verschiedenschließend	1-18 mm	1 St	✓
2931.00203:BN.0101	2, 3, 5, 8	poliert vernickelt	BN0101	1-18 mm	1 St	✓
2931.00203:BN.0102	2, 3, 5, 8	poliert vernickelt	BN0102	1-18 mm	1 St	✓
2931.00203:BN.0103	2, 3, 5, 8	poliert vernickelt	BN0103	1-18 mm	1 St	✓
2931.00203:BN.0104	2, 3, 5, 8	poliert vernickelt	BN0104	1-18 mm	1 St	✓
2931.00203:BN.0105	2, 3, 5, 8	poliert vernickelt	BN0105	1-18 mm	1 St	✓
2931.00203:BN.0106	2, 3, 5, 8	poliert vernickelt	BN0106	1-18 mm	1 St	✓
2931.00203:BN.0107	2, 3, 5, 8	poliert vernickelt	BN0107	1-18 mm	1 St	✓
2931.00203:BN.0108	2, 3, 5, 8	poliert vernickelt	BN0108	1-18 mm	1 St	✓
2931.00203:BN.0109	2, 3, 5, 8	poliert vernickelt	BN0109	1-18 mm	1 St	✓
2931.00203:BN.0110	2, 3, 5, 8	poliert vernickelt	BN0110	1-18 mm	1 St	✓
2932.00003	1-8	poliert vernickelt	verschiedenschließend	1-18 mm	1 St	
2987.17103	1, 4, 6, 7	poliert vernickelt	verschiedenschließend	1-17 mm	1 St	✓
2987.17203	2, 3, 5, 8	poliert vernickelt	verschiedenschließend	1-17 mm	1 St	✓
2987.23103	1, 4, 6, 7	poliert vernickelt	verschiedenschließend	3-23 mm	1 St	
2987.23203	2, 3, 5, 8	poliert vernickelt	verschiedenschließend	3-23 mm	1 St	

- 01
- 02
- 03
- 04
- 05
- 06
- 07
- 08
- 09
- 10
- 11
- 12
- 13
- 14
- 15
- 16
- 17
- 18
- 19
- 20
- 21
- 22

Artikel 2988

Hebelzylinder mit Schließzwang, Durchmesser 18mm; 4
Stiftzuhaltungen; mit Außengewinde; Schließbewegung 90°, 2
Schlüssel, Zylinder aus Messing poliert vernickelt

Artikel 7960

Hebelzylinder mit Schließzwang; Durchmesser 16mm; 4
Stiftzuhaltung; mit Außengewinde; Schließbewegung 90°; 2 Schlüssel;
Zylinder aus Messing poliert vernickelt

Artikel 7961

wie 7960; ohne Schließzwang

Artikel 0531

Stahlschlüssel; für Zylinder 7960 und 7961

2988 Zubehör (inkl.)

1 x 2628 Mutter M16
1 x 2621 Mutter M10
1 x 2625 Sicherungsblech
1 x 2740 Schließhebel

7960 Zubehör (inkl.)

1 x 2624 Mutter M8
1 x 2625 Sicherungsblech
1 x 2626 Schlitzmutter
1 x 2646 Schließhebel

Seite 04.6

7961 Zubehör (inkl.)

1 x 2624 Mutter M8
1 x 2625 Sicherungsblech
1 x 2626 Schlitzmutter
1 x 2646 Schließhebel

Seite 04.6

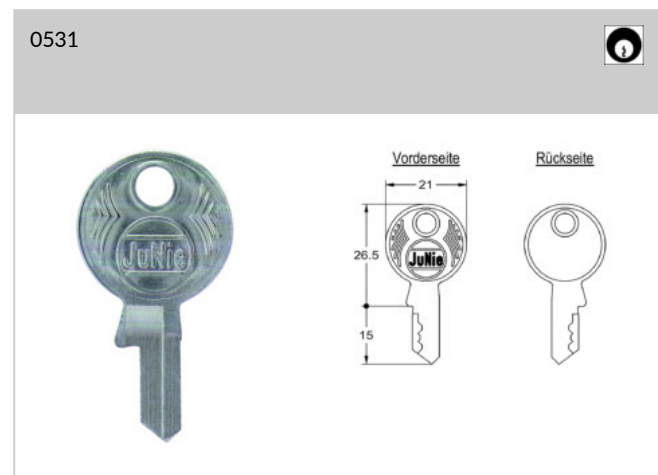
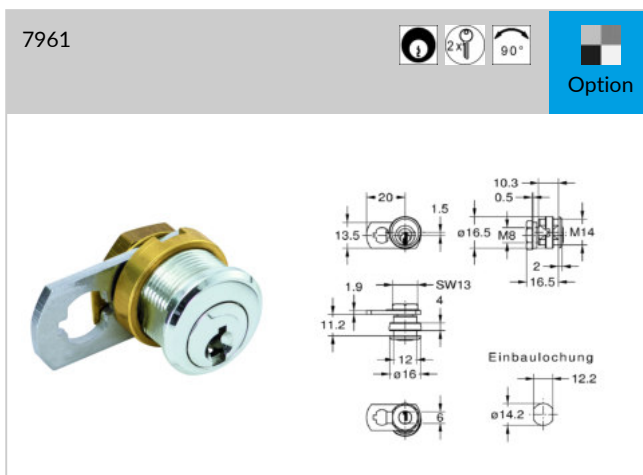
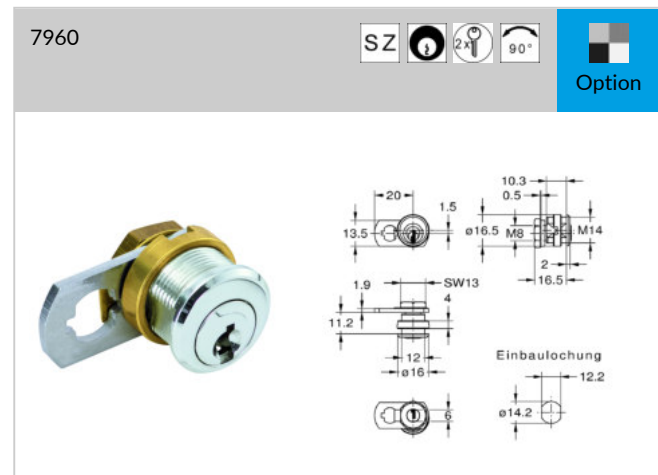
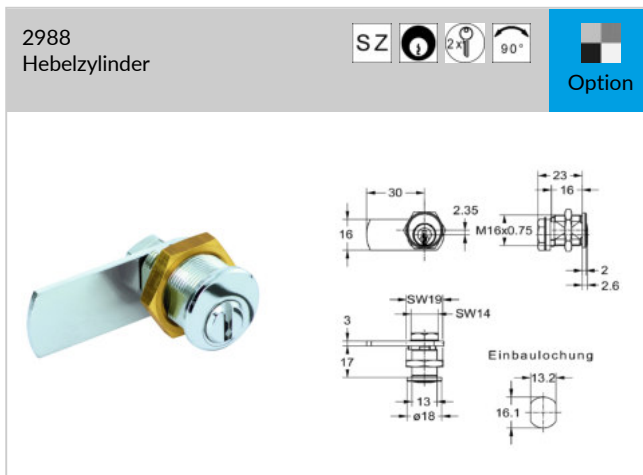

Artikel-Nr.	Schließweg	Oberfläche	Schließung	Materialstärke	VE	Lagerware
2988.00103	1, 2, 5, 6	poliert vernickelt	verschiedenschließend	1-10 mm	1 St	✓
2988.00303	3, 4, 7, 8	poliert vernickelt	verschiedenschließend	1-10 mm	1 St	✓
7960.00103	1, 4, 6, 7	poliert vernickelt	verschiedenschließend	1-6 mm	12 St	✓
7960.00203	2, 3, 5, 8	poliert vernickelt	verschiedenschließend	1-6 mm	12 St	✓
7961.00003	1-8	poliert vernickelt	verschiedenschließend	1-6 mm	1 St	
0531.15102		vernickelt	ohne Einschnitte		25 St	
0531.15102:888		vernickelt	nach Angabe (NV 101 - 112)		1 St	

Artikel 2940, 7940

Hebelzylinder; mit Schließzwang; Durchmesser 18 mm; bis zu 6 Stiftzuhaltungen; Schließanlagen möglich; Schließbewegung 90°; Anschraubplatte Stahl vernickelt; 2 Schlüssel; Schlüssel nur im geschlossenen Zustand abziehbar; 1 Rosette aus Messing; Zylinder aus Messing matt vernickelt

Artikel 2941, 7941

Hebelzylinder; mit Schließzwang; Durchmesser 22 mm; bis zu 6 Stiftzuhaltungen; Schließanlagen möglich; Schließbewegung 90°; Anschraubplatte Stahl vernickelt; 2 Schlüssel; Schlüssel nur im geschlossenen Zustand abziehbar; 1 Rosette aus Messing; Zylinder aus Messing matt vernickelt

Art. Zubehör (inkl.)

1 x 2640 Schließhebel

Seite 04.15

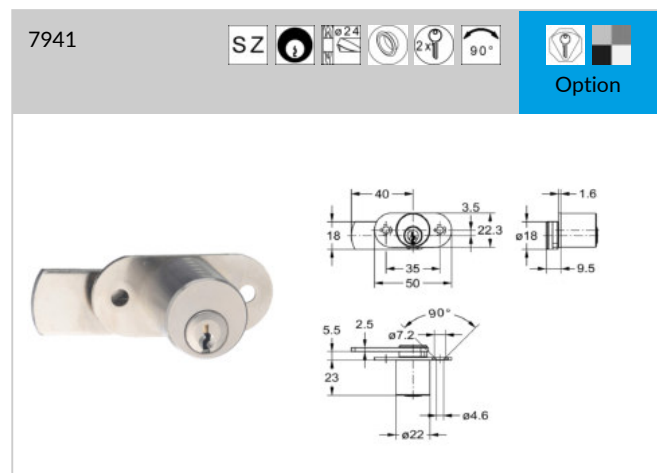
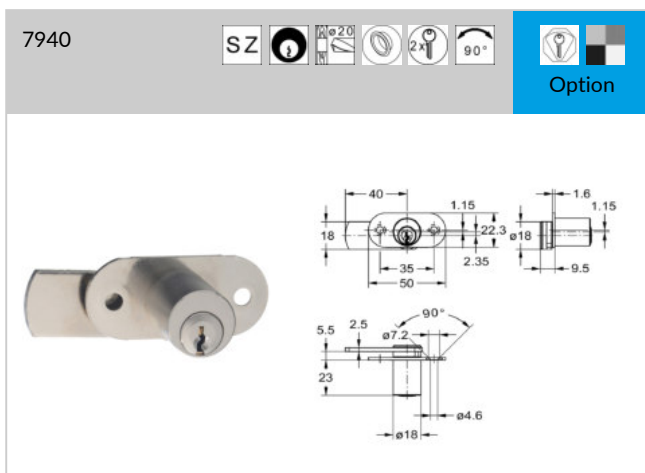
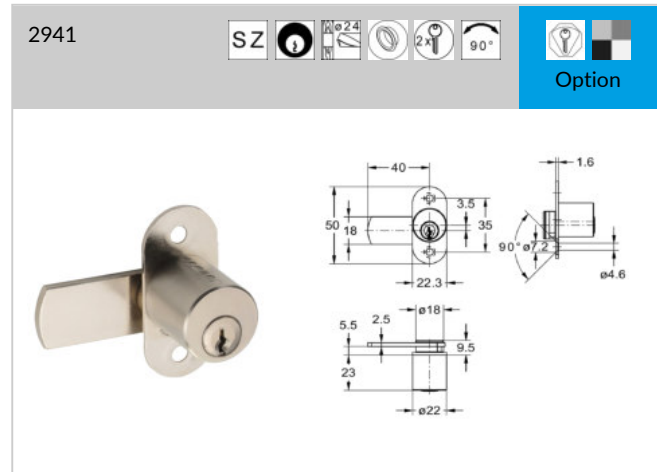
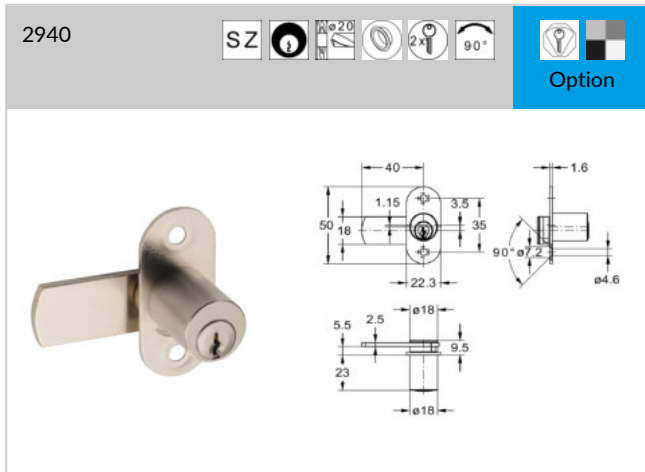

Artikel-Nr.	Schließweg	Zylinderoberfläche	VE	Lagerware
2940.00102	1, 4, 6, 7	matt vernickelt	1 St	
2940.00202	2, 3, 5, 8	matt vernickelt	1 St	
2941.00102	1, 4, 6, 7	matt vernickelt	1 St	
2941.00202	2, 3, 5, 8	matt vernickelt	1 St	
7940.00102	1, 4, 6, 7	matt vernickelt	1 St	
7940.00202	2, 3, 5, 8	matt vernickelt	1 St	
7941.00102	1, 4, 6, 7	matt vernickelt	1 St	
7941.00202	2, 3, 5, 8	matt vernickelt	1 St	

01
02
03
04
05
06
07
08
09
10
11
12
13
14
15
16
17
18
19
20
21
22

Zylinder-Hebelschlösser, Druckzylinder

Hebelzylinder mit Anschraubplatte



Artikel 6840, 6940

Hebelzylinder; ohne Schließzwang; Durchmesser 18 mm; bis zu 6 Stifzuhaltungen; Schließanlagen möglich; Schließbewegung 360°; Anschraubplatte Stahl vernickelt; 2 Schlüssel; Schlüssel im geöffneten und geschlossenem Zustand abziehbar; 1 Rosette aus Messing; Zylinder aus Messing matt vernickelt

Artikel 6841, 6941

Hebelzylinder; ohne Schließzwang; Durchmesser 22 mm; bis zu 6 Stifzuhaltungen; Schließanlagen möglich; Schließbewegung 360°; Anschraubplatte Stahl vernickelt; 2 Schlüssel; Schlüssel im geöffneten und geschlossenem Zustand abziehbar; 1 Rosette aus Messing; Zylinder aus Messing matt vernickelt

6840 Zubehör (inkl.)

- 2 x 2621 Mutter M10
- 1 x 2639 Mitnehmerscheibe
- 1 x 2643 Schließhebel

Seite 04.3

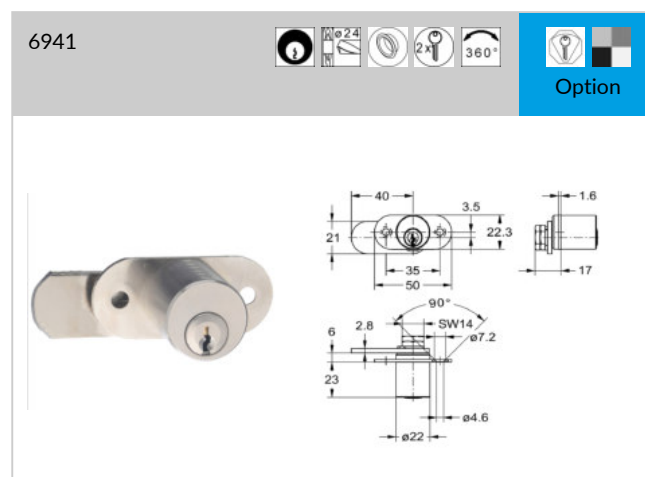
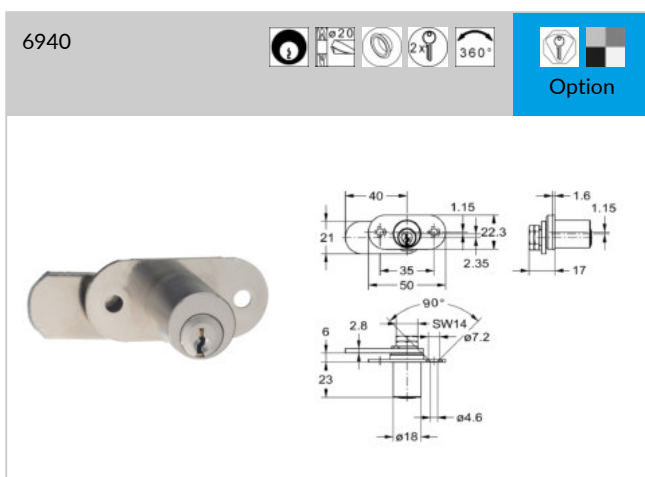
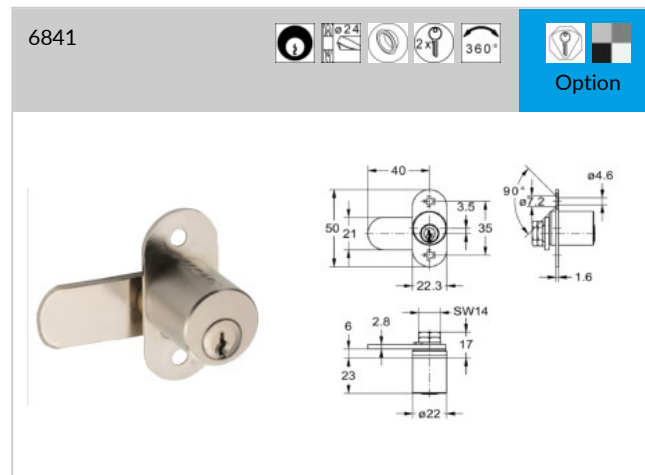
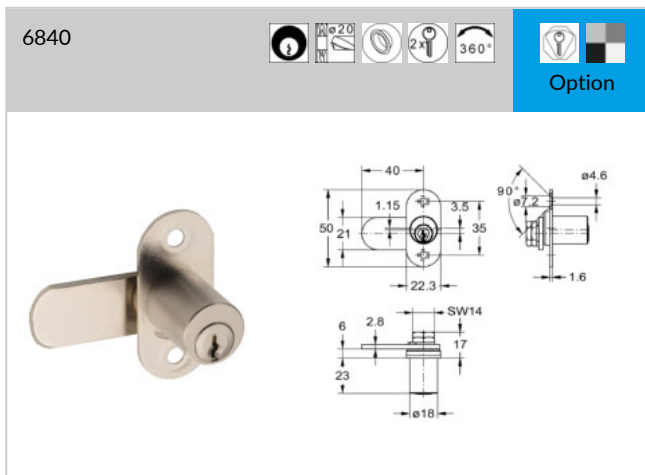

Artikel-Nr.	Schließweg	Zylinderoberfläche	VE	Lagerware
6840.00102	1, 3	matt vernickelt	1 St	
6840.00202	2, 4	matt vernickelt	1 St	
6841.00102	1, 3	matt vernickelt	1 St	
6841.00202	2, 4	matt vernickelt	1 St	
6940.00102	1, 3	matt vernickelt	1 St	
6940.00202	2, 4	matt vernickelt	1 St	
6941.00102	1, 3	matt vernickelt	1 St	
6941.00202	2, 4	matt vernickelt	1 St	



Artikel 6846, 6946

Hebelzylinder oval; ohne Schließzwang; bis zu 6 Stiftzuhaltungen;
 Schließanlagen möglich; Schließbewegung 360°; Anschraubplatte
 Stahl vernickelt; 2 Schlüssel; Schlüssel im geöffneten und
 geschlossenem Zustand abziehbar; 1 Rosette aus Messing; Zylinder
 aus Messing matt vernickelt

6846 Zubehör (inkl.)

- 2 x 2621 Mutter M10
- 1 x 2639 Mitnehmerscheibe
- 1 x 2643 Schließhebel

Seite 04.3

Zusätzliche Hinweise

Schließwege und weitere Schließhebelformen siehe S. 04.02

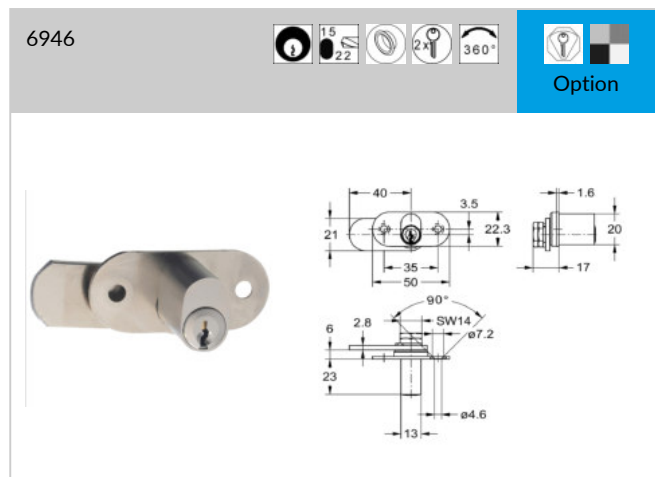
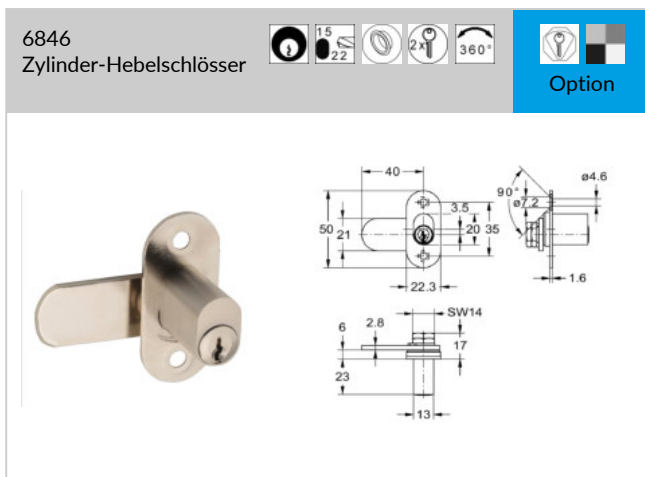

Artikel-Nr.	Schließweg	Zylinderoberfläche	VE	Lagerware
6846.00102	1, 3	matt vernickelt	1 St	
6846.00202	2, 4	matt vernickelt	1 St	
6946.00102	1, 3	matt vernickelt	1 St	
6946.00202	2, 4	matt vernickelt	1 St	

01
02
03
04
05
06
07
08
09
10
11
12
13
14
15
16
17
18
19
20
21
22

Zylinder-Hebelschlösser, Druckzylinder

Druckzylinder



Artikel 2960

Druckzylinder; ohne Schließzwang; Durchmesser 19mm; bis zu 5 Stiftzuhaltungen; Schließenanlagen möglich; ohne Schlüssel durch Druck auf den Zylinder verriegelbar; 2 Schlüssel; 1 Rosette Messing; bis zu 5 Stiftzuhaltungen; Zylinder Messing; Halteplatte Metall; Schließhülse Messing roh, optional in vernickelt lieferbar

2966: mit Schließzwang; Schlüssel nur im geschlossenen Zustand abziehbar

2967: Schlüssel ist zum "Verschließen" (drücken) des Zylinders erforderlich.

Artikel 1360

Verlängerung Messing; für Zylinderkern Artikel 2960

2960 + 2966 + 2967 Zubehör (inkl.)

1 x 2638 Schließhülse

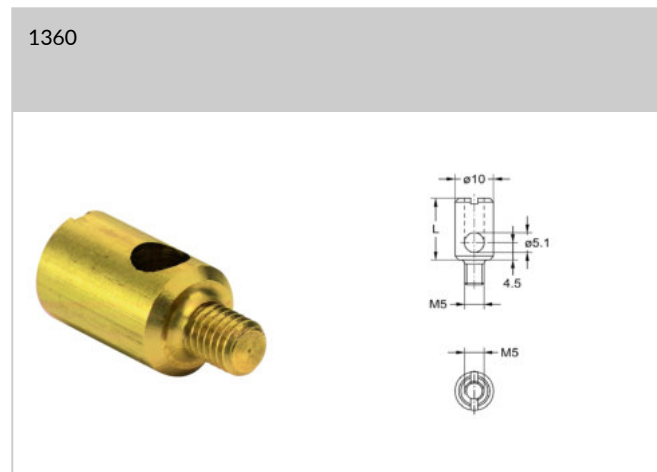
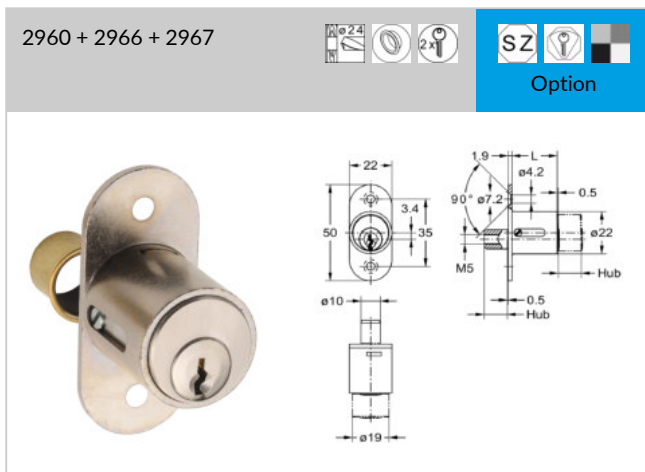

Artikel-Nr.	Gehäuseoberfläche	Zylinderoberfläche	Schließung	Hub	Länge L	VE	Lagerware
2960.23001	vermessingt	Messing matt	verschiedenschließend	12 mm	23,5 mm	1 St	✓
2960.23002	vernickelt	matt vernickelt	verschiedenschließend	12 mm	23,5 mm	1 St	✓
2960.23003	vernickelt	poliert vernickelt	verschiedenschließend	12 mm	23,5 mm	1 St	✓
2960.23010	vermessingt	Messing poliert	verschiedenschließend	12 mm	23,5 mm	1 St	✓
2960.23001:BN.0101	vermessingt	Messing matt	BN0101	12 mm	23,5 mm	1 St	✓
2960.23002:BN.0101	vernickelt	matt vernickelt	BN0101	12 mm	23,5 mm	1 St	✓
2960.23002:BN.0102	vernickelt	matt vernickelt	BN0102	12 mm	23,5 mm	1 St	✓
2960.23002:BN.0103	vernickelt	matt vernickelt	BN0103	12 mm	23,5 mm	1 St	✓
2960.23002:BN.0104	vernickelt	matt vernickelt	BN0104	12 mm	23,5 mm	1 St	✓
2960.23002:BN.0105	vernickelt	matt vernickelt	BN0105	12 mm	23,5 mm	1 St	✓
2960.23002:BN.0106	vernickelt	matt vernickelt	BN0106	12 mm	23,5 mm	1 St	✓
2960.23002:BN.0107	vernickelt	matt vernickelt	BN0107	12 mm	23,5 mm	1 St	✓
2960.23002:BN.0108	vernickelt	matt vernickelt	BN0108	12 mm	23,5 mm	1 St	✓
2960.23002:BN.0109	vernickelt	matt vernickelt	BN0109	12 mm	23,5 mm	1 St	✓
2960.23002:BN.0110	vernickelt	matt vernickelt	BN0110	12 mm	23,5 mm	1 St	✓



- 01
- 02
- 03
- 04
- 05
- 06
- 07
- 08
- 09
- 10
- 11
- 12
- 13
- 14
- 15
- 16
- 17
- 18
- 19
- 20
- 21
- 22

Artikel-Nr.	Gehäuseoberfläche	Zylinderoberfläche	Schließung	Hub	Länge L	VE	Lagerware
2960.23010:BN.0101	vermessingt	Messing poliert	BN0101	12 mm	23,5 mm	1 St	✓
2960.23010:BN.0102	vermessingt	Messing poliert	BN0102	12 mm	23,5 mm	1 St	✓
2960.23010:BN.0103	vermessingt	Messing poliert	BN0103	12 mm	23,5 mm	1 St	✓
2960.23010:BN.0104	vermessingt	Messing poliert	BN0104	12 mm	23,5 mm	1 St	✓
2960.23010:BN.0105	vermessingt	Messing poliert	BN0105	12 mm	23,5 mm	1 St	✓
2960.23010:BN.0106	vermessingt	Messing poliert	BN0106	12 mm	23,5 mm	1 St	✓
2960.23010:BN.0107	vermessingt	Messing poliert	BN0107	12 mm	23,5 mm	1 St	✓
2960.23010:BN.0108	vermessingt	Messing poliert	BN0108	12 mm	23,5 mm	1 St	✓
2960.23010:BN.0109	vermessingt	Messing poliert	BN0109	12 mm	23,5 mm	1 St	✓
2960.23010:BN.0110	vermessingt	Messing poliert	BN0110	12 mm	23,5 mm	1 St	✓
2960.30001	vermessingt	Messing matt	verschiedenschließend	16 mm	30 mm	1 St	
2960.30002	vernickelt	matt vernickelt	verschiedenschließend	16 mm	30 mm	1 St	
2960.30003	vernickelt	poliert vernickelt	verschiedenschließend	16 mm	30 mm	1 St	
2960.30010	vermessingt	Messing poliert	verschiedenschließend	16 mm	30 mm	1 St	
2960.37001	vermessingt	Messing matt	verschiedenschließend	16 mm	37 mm	1 St	
2960.37002	vernickelt	matt vernickelt	verschiedenschließend	16 mm	37 mm	1 St	
2960.37003	vernickelt	poliert vernickelt	verschiedenschließend	16 mm	37 mm	1 St	
2960.37010	vermessingt	Messing poliert	verschiedenschließend	16 mm	37 mm	1 St	
1360.10001	Messing matt				10 mm	1 St	
1360.16001	Messing matt				16 mm	1 St	
1360.20001	Messing matt				20 mm	1 St	

Artikel 2971

Drehdruckzylinder; 5 Stiftzuhaltungen; Schließanlagen möglich; drehbarer Riegel steht bei "Offenstellung" nicht vor; Zylinder Messing matt vernickelt; Gehäuse und Riegel aus Metall; 2 Schlüssel; 1 Rosette Messing;

Artikel 2904

Zylinder für JuNie Schlösser; bis zu 6 Stiftzuhaltungen; Schließanlagen möglich; 2 Schlüssel; Zylinder Messing matt vernickelt; 1 Rosette matt vernickelt; bitte angeben für welches Schloss (Art.-Nr.) der Zylinder bestimmt ist

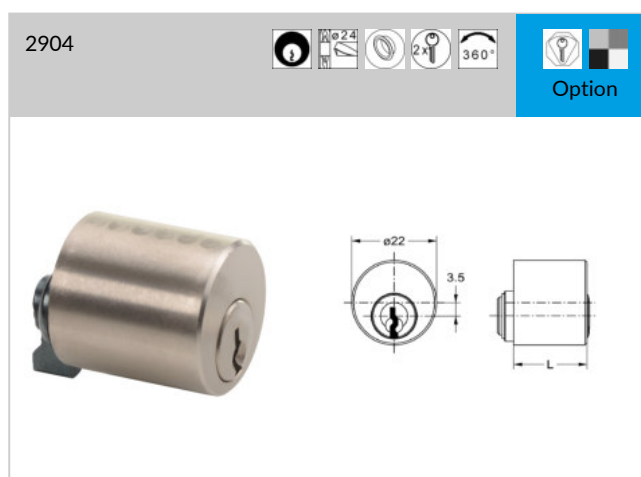
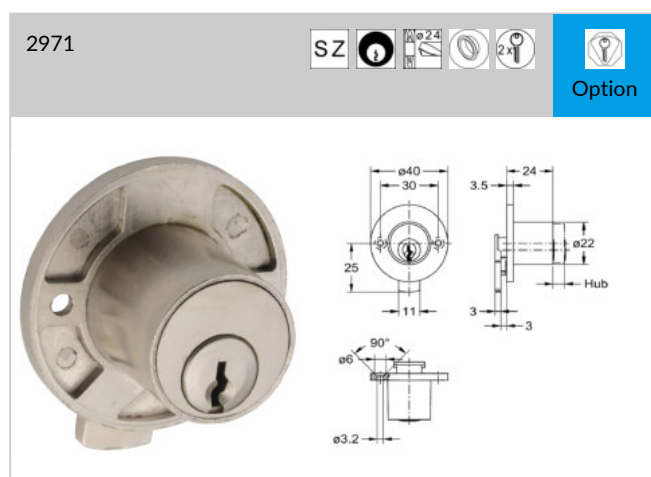

Artikel-Nr.	Zyl.-Durchmesser	Oberfläche	Hub	Länge L	VE	Lagerware
2971.00001	22 mm	Zylinder Messing matt, Gehäuse und Riegel vermessingt	6 mm		5 St	✓
2971.00002	22 mm	Zylinder, Gehäuse und Riegel vernickelt	6 mm		5 St	✓
2904.xx002.019	22 mm	matt vernickelt		19 mm	1 St	
2904.xx002.023	22 mm	matt vernickelt		23 mm	1 St	
2904.xx002.026	22 mm	matt vernickelt		26,5 mm	1 St	
2904.xx002.030	22 mm	matt vernickelt		30 mm	1 St	
2904.xx002.035	22 mm	matt vernickelt		35 mm	1 St	
2904.xx002.040	22 mm	matt vernickelt		40 mm	1 St	
2904.xx002.045	22 mm	matt vernickelt		45 mm	1 St	
2904.xx002.050	22 mm	matt vernickelt		50 mm	1 St	
2904.xx010.019	22 mm	Messing poliert		19 mm	1 St	
2904.xx010.023	22 mm	Messing poliert		23 mm	1 St	
2904.xx010.026	22 mm	Messing poliert		26,5 mm	1 St	
2904.xx010.030	22 mm	Messing poliert		30 mm	1 St	
2904.xx010.035	22 mm	Messing poliert		35 mm	1 St	
2904.xx010.040	22 mm	Messing poliert		40 mm	1 St	
2904.xx010.045	22 mm	Messing poliert		45 mm	1 St	
2904.xx010.050	22 mm	Messing poliert		50 mm	1 St	



01
02
03
04
05
06
07
08
09
10
11
12
13
14
15
16
17
18
19
20
21
22

Artikel 7480, 7481, 7482

Hebelschloss aus Metall; nur für verstellbare Profilhalbzylinder geeignet;

Maß A 29,5-32,5 (Kopf bis mitte Stulpschraube)

Zusätzliche Hinweise

Schließwege siehe S. 04.02

weitere Schließhebelformen siehe S. 04.02

7480 ohne Schließzwang; Schlüssel in "offen" und "geschlossen" Stellung abziehbar.

7481 mit Schließzwang; Schlüssel nur in "geschlossen" Stellung abziehbar.

7482 mit und ohne Schließzwang Schlüsselabzug je nach Mitnehmereinstellung des Profilhalbzylinders.

Artikel 2603

Aufsatz für Glastüren aus Metall; für Artikel 7480, 7481 und 7482

Technische Merkmale



Kombinieren Sie die Hebelschlösser Artikel 7480, 7481 oder 7482 mit Artikel 2603 zu einem Glastürverschluss.

7480 + 7481 + 7482 Zubehör (inkl.)

- 1 x 2615 Kronenmutter
- 1 x 2640 Schließhebel
- 1 x 9990.00003 Innensechskantschlüssel SW 2.5
- 1 x M5x8 Gewindestift für Zylinderbefestigung

Seite 15.11
Seite 04.15

7480 + 7481 + 7482 Zubehör (sep.)

- 1 x 3351 Profilhalbzylinder
- 1 x 9990.00002 Hakenschlüssel für Nutmutter

Seite 03.10

2603 Zubehör (inkl.)

- 1 x 2616 Lochmutter
- 1 x 2617 Rohrmutter
- 1 x 2618 Distanzscheibe

Seite 15.11
Seite 15.11
Seite 15.11

2603 Zubehör (sep.)

- 1 x 9990.00001 Hakenschlüssel für Lochmutter

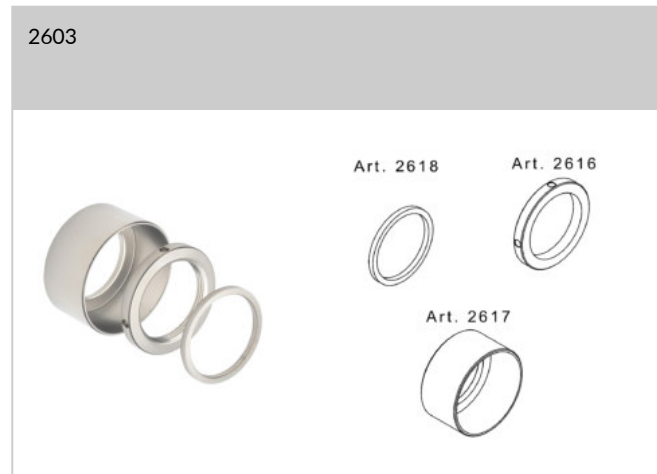
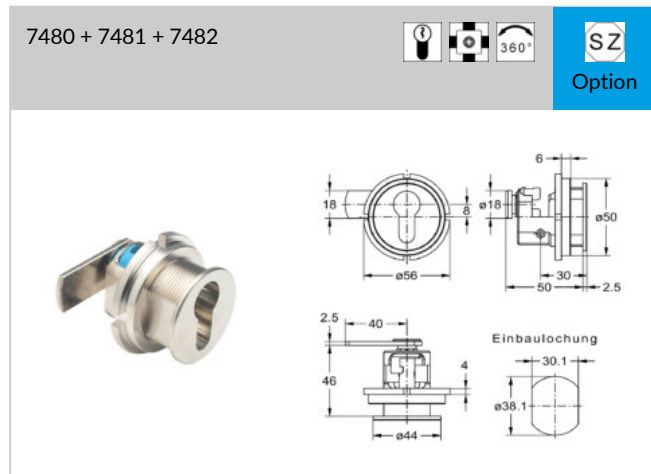

Artikel-Nr.	Bezeichnung	Ausführung	Schließweg	Riegelbewegung	Materialstärke	VE	Lagerware
7480.00002	Hebelschloss	ohne Schließzwang	1 - 8	90°	1 - 23 mm	1 St	
7481.00002	Hebelschloss	mit Schließzwang	1 - 8	90°	1 - 23 mm	1 St	
7482.00002	Hebelschloss	mit und ohne Schließzwang	1 - 8	180°	1 - 23 mm	1 St	
2603.00002	Glastürverschluss	je nach Hebelschloss	1 - 8	je nach Hebelschloss	7 oder 10 mm	1 St	

Artikel 2641, 2642

Schließhebel; Stahl vernickelt; für Schließwege 1-8; Schließwege s.

Seite 04.02

Zusätzliche Hinweise

Schließwege siehe S. 04.02

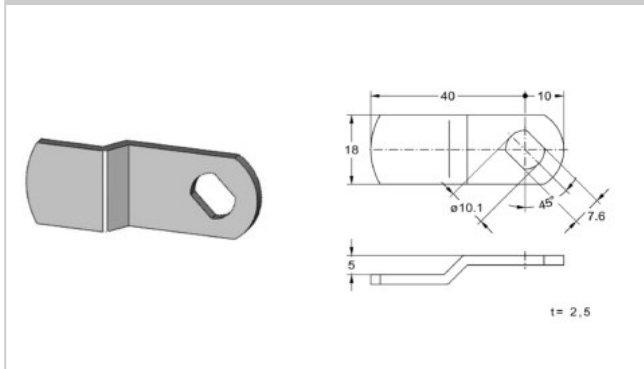
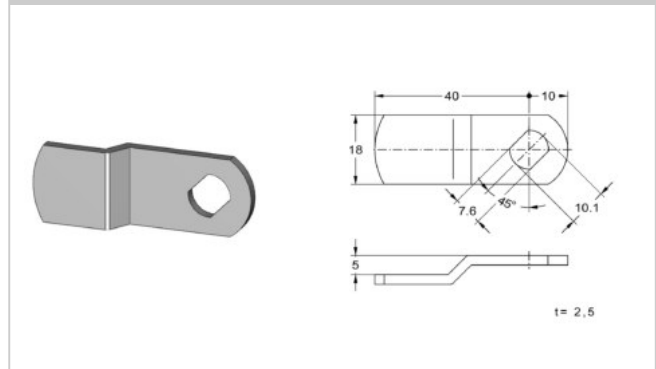
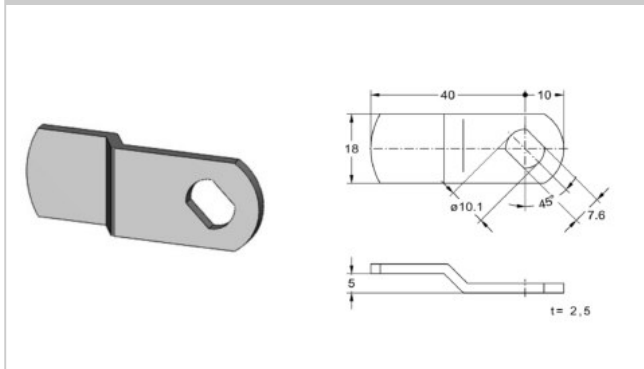
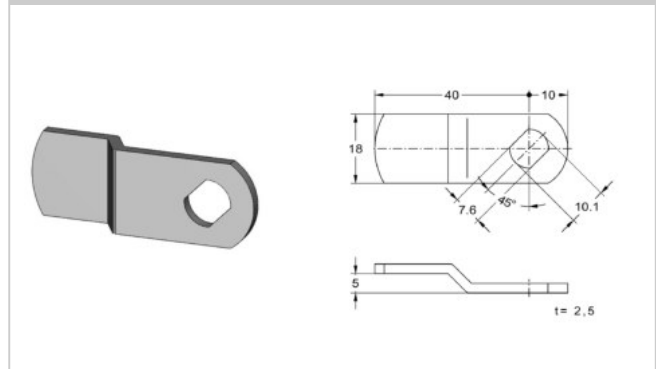
2641.401
Schließhebel2641.402
Schließhebel2642.401
Schließhebel2642.402
Schließhebel

Artikel-Nr.	Schließweg (rechtes Schloss)	Schließweg (linkes Schloss)	Form	VE	Lagerware
2641.40102	1,6	2,5	B	10 St	
2641.40202	4,7	3,8	B	10 St	
2642.40102	1,6	2,5	C	10 St	
2642.40202	4,7	3,8	C	10 St	

Artikel 2640, 2644

Schließhebel; Stahl vernickelt; für Schließwege 1-8; Schließwege s.

Seite 04.02

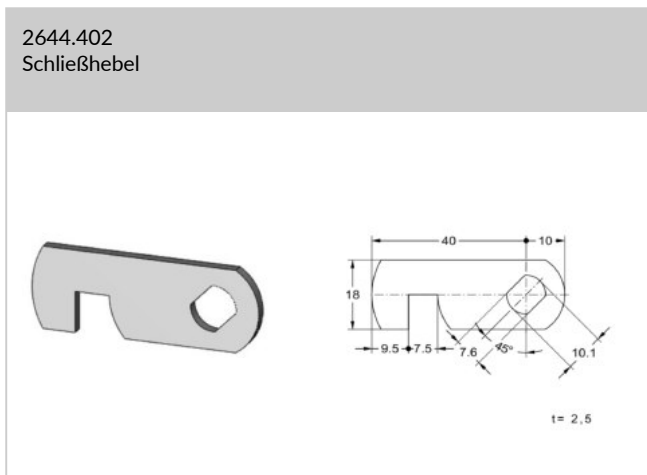
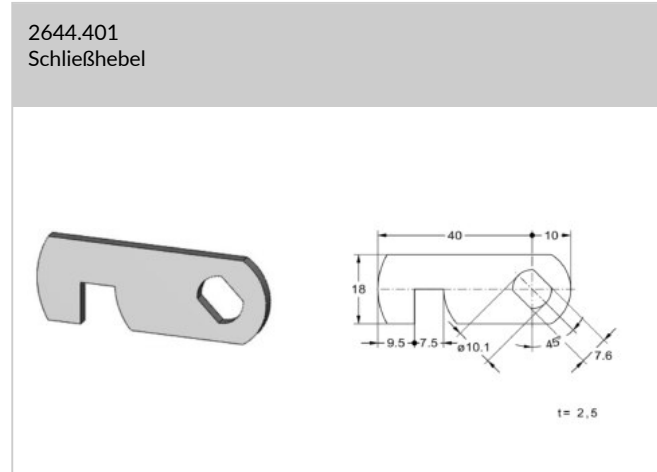
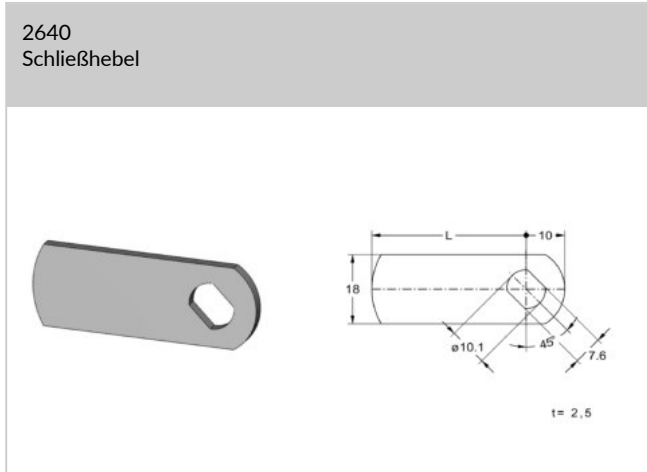

Artikel-Nr.	Schließweg (rechtes Schloss)	Schließweg (linkes Schloss)	Form	Länge L	VE	Lagerware
2640.30002	1,4,6,7	2,3,5,8	A	30 mm	10 St	
2640.40002	1,4,6,7	2,3,5,8	A	40 mm	10 St	
2640.70002	1,4,6,7	2,3,5,8	A	70 mm	10 St	
2644.40102	1,6	3,8	L		10 St	
2644.40202	4,7	2,5	L		10 St	